

Deckensystem

Metallangfeldplatten

F-30 System mit Gipsfries

Deckenplatten abklappbar

GEIPEL®

Genex-Vertrieb Ltd. & Co. KG

Molbitzer Weg 1 07806 Neustadt / Orla

Tel.: +(49)36481-2060

e-Mail: info@geipel-genex.de

Fax: +(49)36481-20636

Internet: www.geipel-genex.de



Mitglied im TAIM e. V. - Verband
Industrieller Metaldeckenhersteller

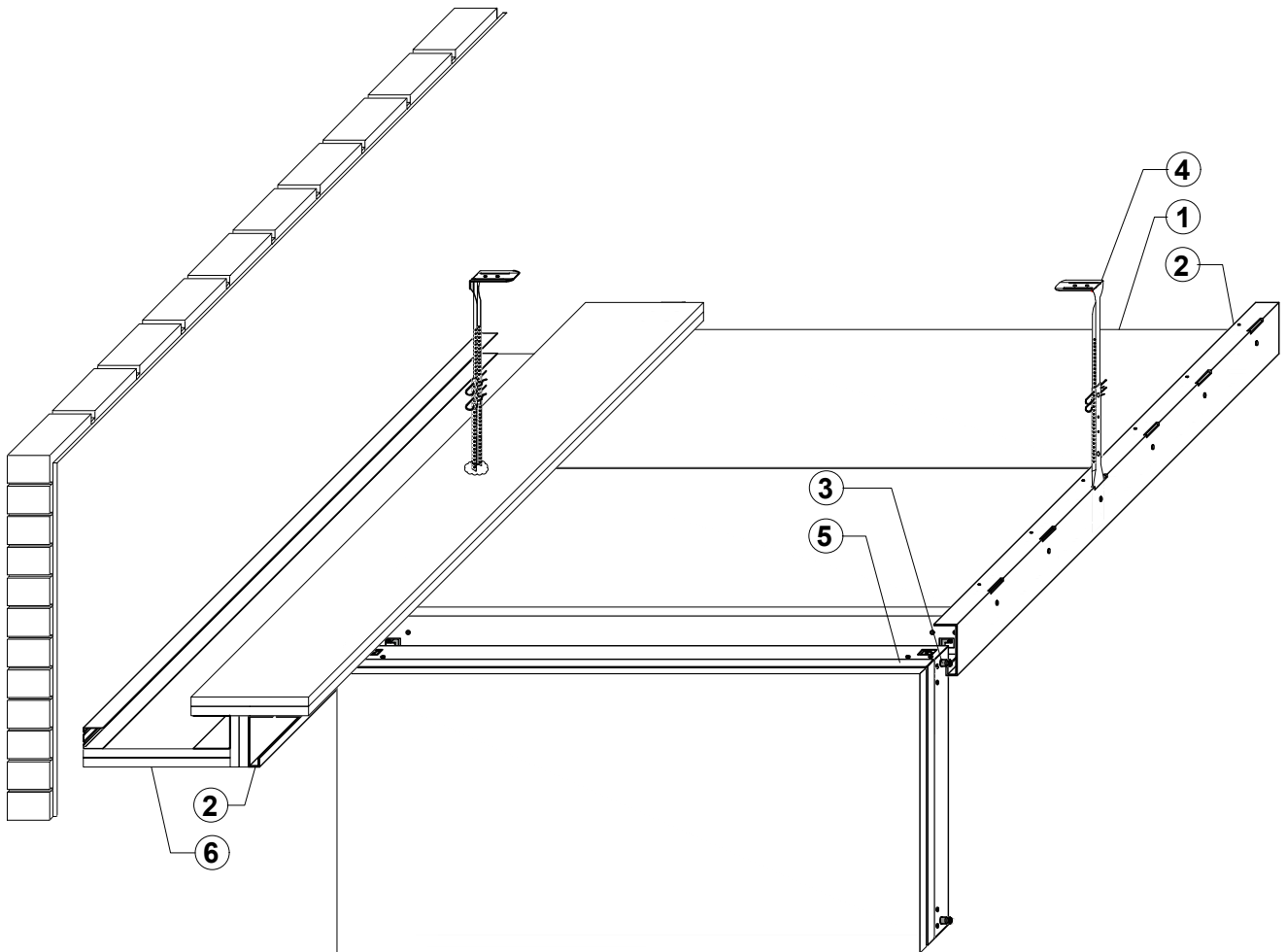

Schnitt Wandanschluss

- ① Langfeldplatte F30
- ② G-Tragprofil F30
- ③ Bolzen-Riegel
- ④ Noniusabhänger F30
- ⑤ Dichtband F30 bauseits montieren
- ⑥ Wandanschluss mit Gipsfries

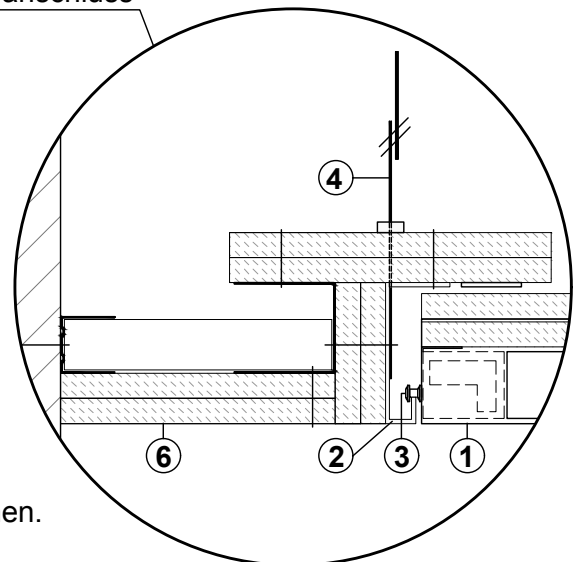

Ausführung der Elemente lt. Prüfzeugnis.

Anschlüsse und Details sind dem Prüfzeugnis zu entnehmen.